



# FICHA PRODUCTO

DGC.02.17.02

REFERENCIA

DESCRIPCION

REV

FECHA

30093

pH MINUS GRANULADO 5kg

0

21/11/2011

## CARACTERÍSTICAS

CODIGO EAN13: 8427370300936

MINORADOR DE pH 5kg

PARA BAJAR Y ESTABILIZAR EL pH

MEDIDAS ENVASE: 24x24x19cm

PESO ENVASE: 5kg



## EMBALAJE

UNIDADES: 4

MEDIDAS EMBALAJE: 51 x 40 x 26 cm

VOLUMEN EMBALAJE: 0,05304 m<sup>3</sup>

PESO UNIDAD: 21,500 kg

PESO CAJA: kg

1 ETIQUETA POR ENVASE

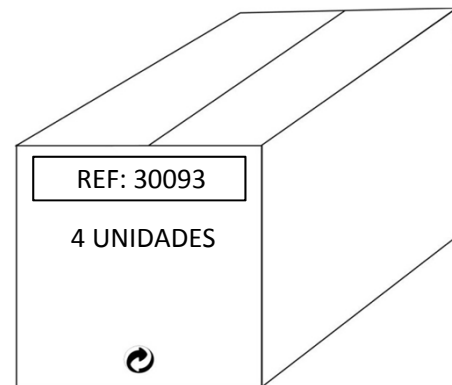

## PALETIZADO

MEDIDAS PALET: 120 X 80 X 15 cm

MEDIDAS TOTAL CON PALET: 141 X 80 X 90 cm

VOLUMEN TOTAL PALET: 1,0386 m<sup>3</sup>

TOTAL DE UNIDADES POR PALET: 72

TOTAL DE EMBALAJES POR PALET: 18

3 PLANTAS X 6 UNIDADES

ETIQUETA BLANCA IDENTIFICACION PALET

PESO TOTAL CON PALET: 417 kg

SOBRESALE 21cm DEL LADO DE 120cm

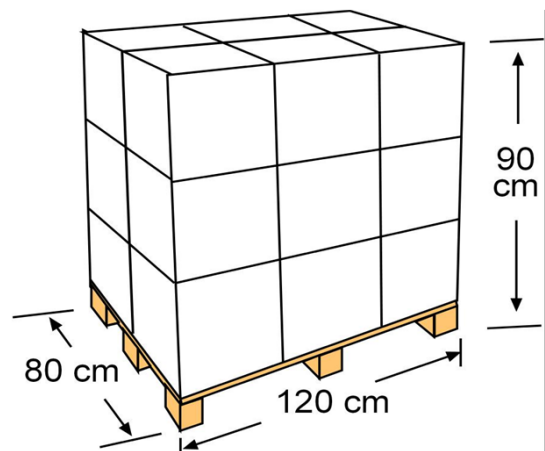

## OBSERVACIONES