

**FELCO 800**

FELCOTRONIC

**FELCO**

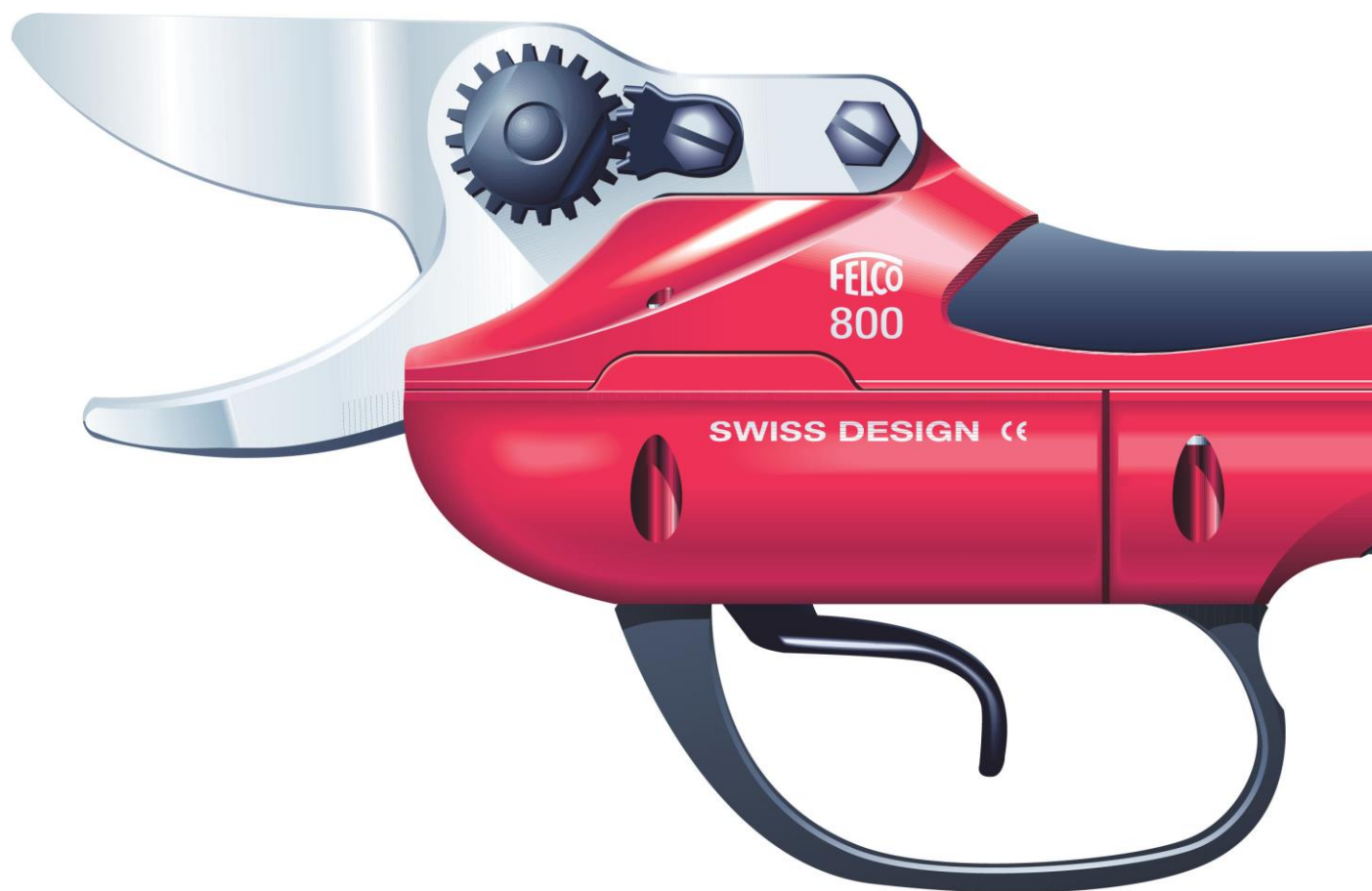

**ES**

# PIEZAS DE RECAMBIO

para modelos FELCO 800, FELCO 800G, FELCO 800M, FELCO 810

**Podadera eléctrica  
con mando electrónico FELCOtronic**

REF. A-160-804\*ES - V08/08

FELCO SA  
CH-2206 Les Geneveys-sur-Coffrane  
T +41 328 581 466, F+41 328 571 930  
info@felco.ch, www.felco.ch

PODADERA.....	2
MOTORREDUCTOR.....	7
CONJUNTO BATERÍA.....	8
ACCESORIOS.....	10
RECOMENDACIONES PIEZAS FELCO 800 (ESTOC MINÍMO PERMANENTE).....	11
APUNTES.....	13
GARANTÍA Y CLÁUSULA DE NO RESPONSABILIDAD.....	14

## PODADERA

### FELCO 800

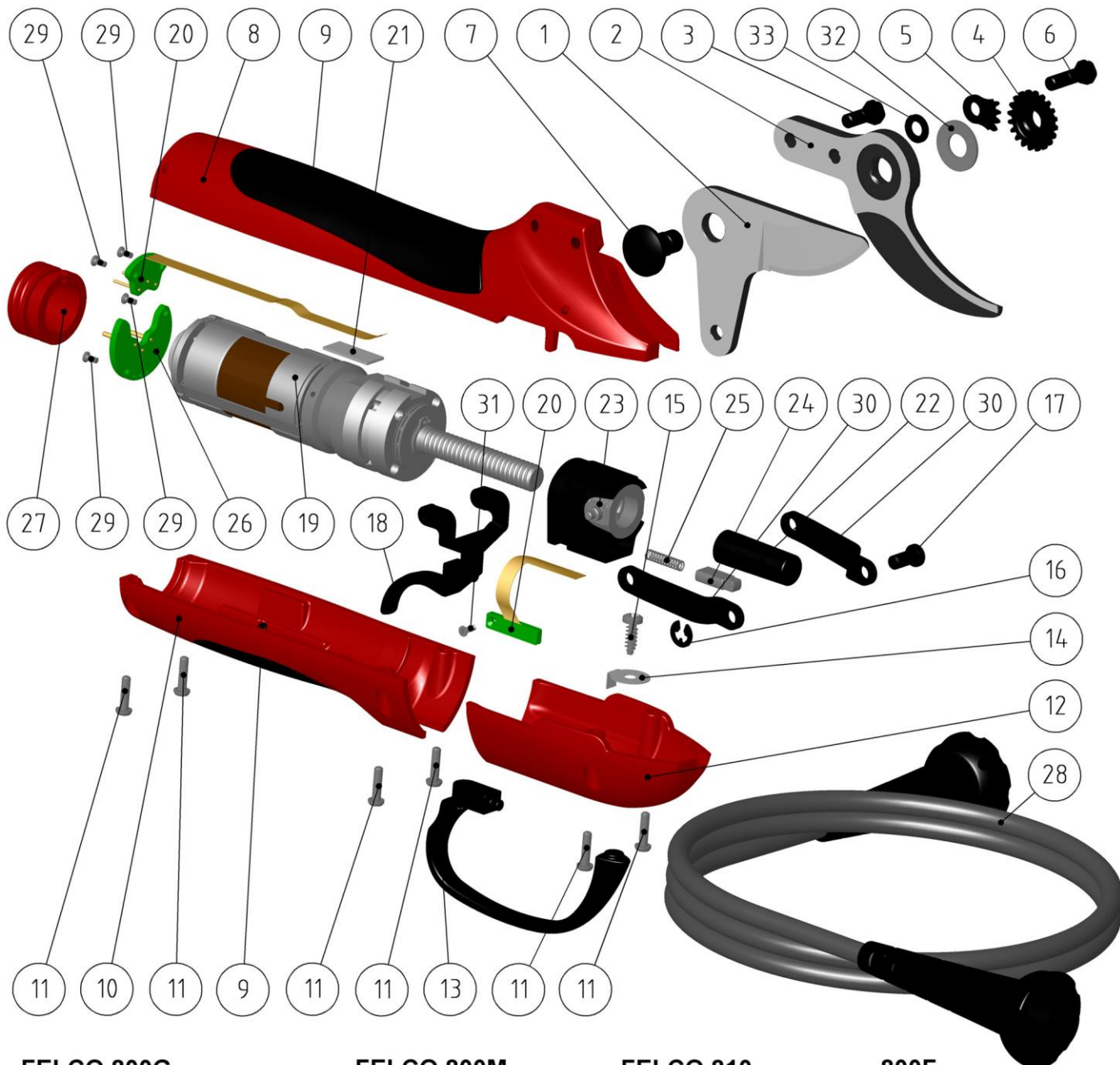

### FELCO 800G

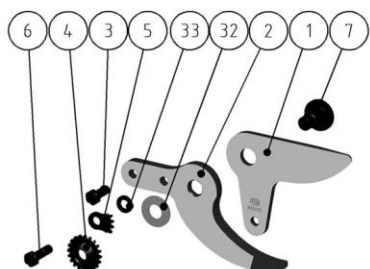

### FELCO 800M

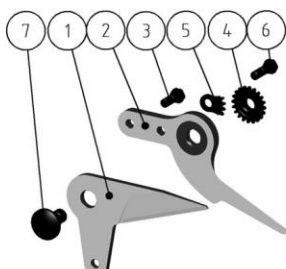

### FELCO 810

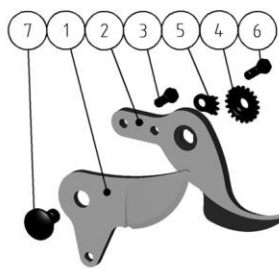

### 800F

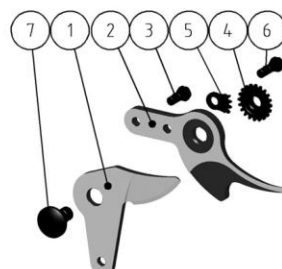

NO	REF. FELCO	REF. PELLENC	PIEZAS IDÉNTICAS FELCO 800, 80, 82, 82A	DESIGNACIÓN	NOTA	CANT.
1	800/1	-		HOJA PARA FELCO 800		1
1'	800G/1	-		HOJA PARA FELCO 800G		1
1'	800M/1	-		HOJA PARA FELCO 800M	KIT D	1
1'	800F/1	-		HOJA FINA PARA CABEZA DE CORTE 800F	KIT C	1
1'	810/1	-		HOJA PARA FELCO 810	KIT F	1
2	800/2	-		CONTRA-HOJA PARA FELCO 800		1
2'	800G/2	-		CONTRA-HOJA PARA FELCO 800G		1
2'	800M/2	-		CONTRA-HOJA PARA FELCO 800M	KIT D	1
2'	800F/2	-		CONTRA-HOJA FINA PARA CABEZA DE CORTE 800F	KIT C	1
2'	810/2	-		CONTRA-HOJA PARA FELCO 810	KIT F	1
3	6/6	-		TORNILLO CONTRA-HOJA	KIT C KIT D KIT F	1
4	20/9	-		TUERCA DENTADA	KIT C KIT D KIT F	1
5	2/16	-		SECTOR DENTADO	KIT C KIT D KIT F	1
6	6/7	-		TORNILLO SECTOR DENTADO PARA FELCO 800M, FELCO 810, HERRAMIENTAS CON CABEZA DE CORTE 800F, HERRAMIENTAS CON CABEZA DE CORTE 800M	KIT C KIT D KIT F	1
6'	7/7	-		TORNILLO SECTOR DENTADO PARA FELCO 800 Y FELCO 800G	KIT A KIT E	1
7	70/52	-		PERNO	KIT C KIT D KIT F	1
8	800/3	-		CARCASA SUPERIOR CON REVESTIMIENTO ANTIDESLIZANTE PARA FELCO 800 Y FELCO 800M		1
8'	800G/3	-		CARCASA SUPERIOR CON REVESTIMIENTO ANTIDESLIZANTE PARA FELCO 800G		1
8'	810/3	-		CARCASA SUPERIOR CON REVESTIMIENTO ANTIDESLIZANTE PARA FELCO 810	KIT F	1
9	800/50	-		REVESTIMIENTO ANTIDESLIZANTE PARA CARCASA SUPERIOR Y INFERIORE (PAR)		1

NO	REF. FELCO	REF. PELLENC	PIEZAS IDÉNTICAS FELCO 800, 80, 82, 82A	DESIGNACIÓN	NOTA	CANT.
10	800/4	-		CARCASA INFERIORE CON REVESTIMIENTO ANTIDESLIZANTE		1
11	800/11	-		TORNILLO PARA CARCASA INFERIORE		6
12	800/18	-		TRAMPILLA DE INSPECCIÓN CON PROTECCIÓN DE SEGURIDAD 800/13, TORNILLO PARA PROTECCIÓN DE SEGURIDAD 800/14, TOPE DELANTERA 800/15A PARA FELCO 800 Y FELCO 800M		1
12'	800G/18	-		TRAMPILLA DE INSPECCIÓN CON PROTECCIÓN DE SEGURIDAD 800/13, TORNILLO PARA PROTECCIÓN DE SEGURIDAD 800/14, TOPE DELANTERA 800/15A PARA FELCO 800G		1
12'	810/18	-		TRAMPILLA DE INSPECCIÓN CON PROTECCIÓN DE SEGURIDAD 800/13, TORNILLO PARA PROTECCIÓN DE SEGURIDAD 800/14, TOPE DELANTERA 800/15A PARA FELCO 810	KIT F	1
13	800/13	-		PROTECCIÓN DE SEGURIDAD		1
14	800/15A	-		TOPE DELANTERA		1
15	800/14	-		TORNILLO PARA PROTECCIÓN DE SEGURIDAD		1
16	80/10	-	<input checked="" type="checkbox"/>	CIRCLIPS DIAM. 5	KIT A KIT B	1
17	800/5	-		EJE DE BIELA	KIT A KIT B KIT F	1
18	800/28	26.02037	<input checked="" type="checkbox"/>	GATILLO	KIT A KIT B	1
19	800/74	26.40408		MOTOR + CORONA		1
20	800/36	26.40395		CIRCUITO FLEXIBLE		1
21	80/27	26.02353	<input checked="" type="checkbox"/>	ADHESIVO DOBLE CARA 9X20 MM (10 P.)		1
22	80/35	26.41894	<input checked="" type="checkbox"/>	PROTECCIÓN HUSILLO CON BOLAS		1
23	800/32	26.46317		TUERCA + SOPORTE + EJES		1
24	800/34	26.40397		CONJUNTO IMÁN	KIT A KIT B	1
25	80/33	26.02042	<input checked="" type="checkbox"/>	MUELLE C 3.9*15.1*0.5 11 S (20 P.)	KIT A KIT B	1
26	800/23	26.40400		PLACA TRASERA + PASADORES LARGOS		1

NO	REF. FELCO	REF. PELLENC	PIEZAS IDÉNTICAS FELCO 800, 80, 82, 82A	DESIGNACIÓN	NOTA	CANT.
27	800/21	-		TOMA		1
28	800/17	26.40298		CORDÓN PODADERA 130 CM		1
28	800/17-150	-		CORDÓN PODADERA 150 CM		1
28	800/17-400	-		CORDÓN PODADERA 400 CM		1
29	800/19	26.20051		TORNILLO F/90 M2*5 Z (100 P.)		4
30	800/12	26.02260	<input checked="" type="checkbox"/>	BIELITAS (PAR)	KIT A KIT B	1
31	800/29	26.37740		TORNILLO PLASTITE 2.2x6 (100 P.)		1
32	-	-		ARANDELA TUERCA DENTADA PARA FELCO 800 Y FELCO 800G	KIT A KIT E	1
33	-	-		ARANDELA SECTOR DENTADO PARA FELCO 800 Y FELCO 800G	KIT A KIT E	1
A	800/916	26.50439		KIT DE MANTENIMIENTO PODADERA <b>FELCO 800 Y FELCO 800G</b> (EJE DE BIELA 800/5, 2 BIELITAS 800/12, GATILLO 800/28, CIRCLIPS 80/10, CONJUNTO IMÁN 800/34, MUELLE 80/33, ARANDELA TUERCA DENTADA, ARANDELA SECTOR DENTADO, TORNILLO SECTOR DENTADO 7/7)	KIT A	1
B	810/916	26.66485		KIT DE MANTENIMIENTO PODADERA <b>FELCO 810, FELCO 800M, HERRAMIENTAS CON CABEZA DE CORTE 800F O 800M</b> (EJE DE BIELA 800/5, 2 BIELITAS 800/12, GATILLO 800/28, CIRCLIPS 80/10, CONJUNTO IMÁN 800/34, MUELLE 80/33)	KIT B	1
C	800F	-		CABEZA DE CORTE FINA PARA FELCO 800 Y FELCO 800M (HOJA 800F/1, CONTRA-HOJA 800F/2, TORNILLO 6/6, TUERCA DENTADA 20/9, PERNO 70/52, SECTOR DENTADO 2/16, TORNILLO SECTOR DENTADO 6/7)	KIT C	1
D	800M	-		CABEZA DE CORTE PARA PEZUÑAS PARA FELCO 800 Y FELCO 800M (HOJA 800M/1, CONTRA-HOJA 800M/2, TORNILLO 6/6, TUERCA DENTADA 20/9, PERNO 70/52, SECTOR DENTADO 2/16, TORNILLO SECTOR DENTADO 6/7)	KIT D	1

NO	REF. FELCO	REF. PELLENC	PIEZAS IDÉNTICAS FELCO 800, 80, 82, 82A	DESIGNACIÓN	NOTA	CANT.
E	800/917	-		KIT DE ACTUALIZACIÓN "CABEZA DE CORTE" FELCO 800 Y FELCO 800G (TORNILLO 7/7, ARANDELA TUERCA DENTADA, ARANDELA SECTOR DENTADO)	KIT E	1
F	800/810	-		KIT DE ACTUALIZACIÓN PARA TRANSFORMACIÓN DE UNA FELCO 800 EN UNA FELCO 810 (HOJA 810/1, CONTRA-HOJA 810/2, TORNILLO 6/6, TUERCA DENTADA 20/9, PERNO 70/52, SECTOR DENTADO 2/16, TORNILLO SECTOR DENTADO 6/7, CARCASA SUPERIOR 810/3, 800/4 CARCASA INFERIORE CON REVESTIMIENTO ANTIDESLIZANTE, TRAMPILLA DE INSPECCIÓN 810/18, EJE DE BIELA 800/5)	KIT F	1
	800/401	26.02170	<input checked="" type="checkbox"/>	GRASA HUSILLOS CON BOLAS (400 G)		1
	80/401	-	<input checked="" type="checkbox"/>	GRASA HUSILLOS CON BOLAS (100 G)		1
	800/402	26.02169	<input checked="" type="checkbox"/>	GRASA REDUCTOR GR 120 (400 G)		1
	800/403	26.02168	<input checked="" type="checkbox"/>	GRASA DE RODAMIENTOS (200 G)		1
	800/404	26.25589	<input checked="" type="checkbox"/>	GRASA 2GX AEROSOL PARA CONTACTOS ELÉCTRICOS		1
	800/514-50	-		ETIQUETA DE RECAMBIO NÚM. DE SERIE DESPUES DEL SERVICIO (50 P.)		1

## MOTORREDUCTOR

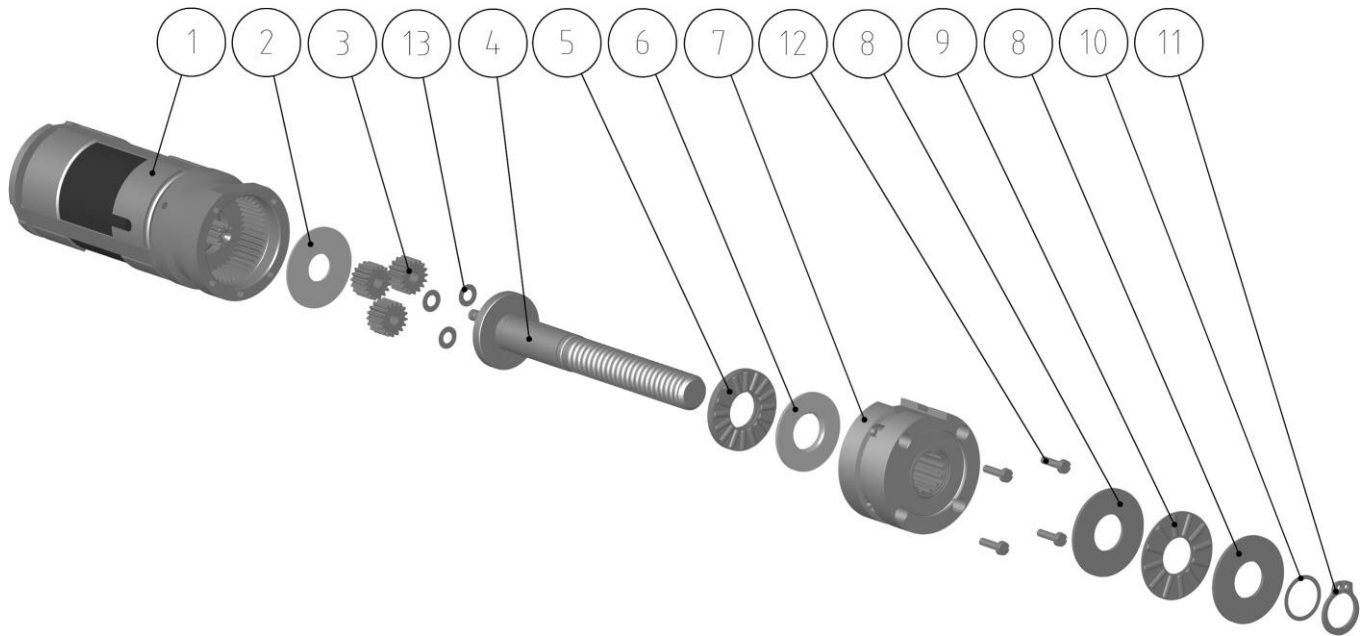

NO	REF. FELCO	REF. PELLENC	PIEZAS IDÉNTICAS FELCO 800, 80, 82, 82A	DESIGNACIÓN	NOTA	CANT.
1	800/74	26.40408		MOTOR + CORONA		1
2	80/49	26.02155	☑	ARANDELA DE APOYO PIÑONES (88)		1
3	800/45	26.02423		PIÑÓN SATELITE RED. 5/1		3
4	800/72	26.02410		HUSILLO CON BOLAS + EJES SATELITE		1
5	80/41-A	26.02044	☑	TOPE DE AGUJAS AX 10*22		1
6	80/41-B	26.02027	☑	CONTRA PLACA CP 2.10.22		1
7	80/44	26.02002	☑	GUÍA DE ALUMINIO + RODAMIENTO + PASADOR		1
8	80/40-B	26.02054	☑	ARANDELAS DE TOPE AS 10*24		2
9	80/40-A	26.02055	☑	TOPE DE AGUJAS AXK 10*24		1
10	80/37	26.02225	☑	ARANDELA. DE CALADO ANILLO ELÁSTICO 10 (50 P.)		2
11	80/38	26.01356	☑	ANILLO ELÁSTICO EXTERIOR 10 (50 P.)		1
12	80/47	26.02157	☑	TORNILLOS TC M 2-8 Z (100 P.)		4
13	80/48	26.02164	☑	ARANDELA BAJO PIÑÓN DISCO		3



## CONJUNTO BATERÍA

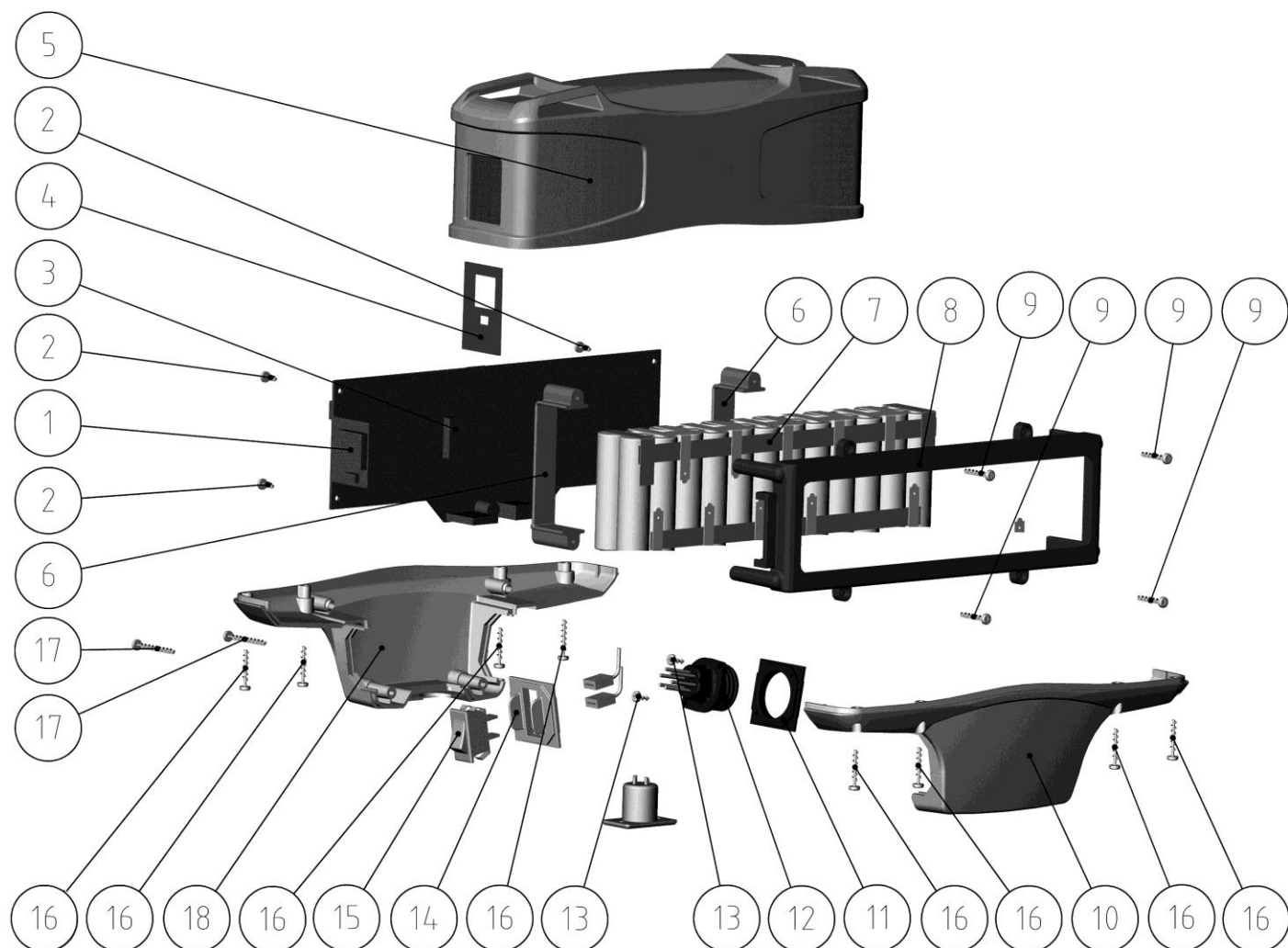

NO	REF. FELCO	REF. PELLENC	DESCRIPTION	REMARK	QTY
1	800/114	26.47240	TARJETA CARTELERA IRDA		1
2	800/196	26.41619	TORNILLO PLÁSTICO CB-Z 3-8 (100 P.)		4
3	800/116	26.45252	TARJETA PODADORA + KIT DE CABLES		1
4	800/115	26.43307	PLEXI DISPLAY PLATE		1
5				Kit B	1
6				Kit A	2
7				Kit A	1
8				Kit A	1
9				Kit A	4
10				Kit B	1
11	800/126	26.41631	BASE PUERTA CONECTOR		1
12	800/127	26.45465	CONECTOR CON BASE TARJETA CABLEADA		1
13	800/197	26.25903	TORNILLO PT A TETE FRAISEE M3-8 (100 P.)		2
14	800/106	26.41630	BASE PUERTA INTERRUPTOR		1
15	800/107	26.40186	COMUTADOR M/A 1900 VP B5 N/N/R		1
16	800/194	26.41620	TORNILLO PLÁSTICO M3x25 (100 P.)		8
17	800/195	26.45760	TORNILLO PLÁSTICO M3x30 (100 P.)		2
18				Kit B	1
	800/117	26.42388	FUSE 15A-58V (10 P.)		1
	800/35	26.40657	TAPON PROTECCION TOMA CARGADOR		
A			CONJUNTO BATERIA		
B	800/118	26.53758	KIT CAJA BATERIA FELCO		
	800/513	26.51141	ETIQUETA GARANTIA SECTOR		

## ACCESORIOS



NO	REF. FELCO	REF. PELLENC	DESIGNACIÓN	NOTA	CANT.
1	800/110	-	CINTURÓN Y ARNÉS FELCO 800		1
2	800/193	26.70922	BLOQUE BATERIA COMPLETO		1
3	800/301	-	BRAZAL		1
4	FELCO 915	-	ESTUCHE		1
5	800/290	26.41896	CARGADOR + CORDÓN SECTOR EUROPA		1
5	800/209	26.44632	CORDÓN SECTOR CARGADOR EUROPA		1
5	800/209-CH	-	CORDÓN SECTOR CARGADOR CH		1
5	800/209-USA	26.46192	CORDÓN SECTOR CARGADOR USA		1
5	800/209-AUS	26.46193	CORDÓN SECTOR CARGADOR AUSTRALIA		1
5	800/209-JAP	26.46191	CORDÓN SECTOR CARGADOR JAPON		1
6	2/30	-	LLAVE DE AJUSTE		1
7	800/30	-	DESTORNILLADOR TORX NO 10		1
8	FELCO 990	-	GRASA SINTÉTICA		1
9	FELCO 902	-	PIEDRA DE AFILAR		1

## RECOMENDACIONES PIEZAS FELCO 800 (ESTOC MINÍMO PERMANENTE)

REF. FELCO	REF. PELLENC	DESIGNACIÓN	Cantidad para		
			30	60	100
			<b>FELCO 800</b>		
<b>REPARACIÓN</b>					
80/35	26.41894	PROTECCIÓN HUSILLO CON BOLAS	10	15	20
800/72	26.02410	HUSILLO CON BOLAS + EJES SATELITE	0	1	2
800/36	26.40395	CIRCUITO FLEXIBLE	1	2	3
800/74	26.40408	MOTOR + CORONA	0	1	2
800/32	26.46317	TUERCA + SOPORTE + EJES	1	2	3
800/193	26.70922	BLOQUE BATERIA COMPLETO	1	1	1
<b>MANTENIMIENTO</b>					
800/1	-	HOJA PARA FELCO 800	20	30	40
800G/1	-	HOJA PARA FELCO 800G	2	3	4
810/1	-	LAME POUR FELCO 810	20	30	40
800/2	-	CONTRA-HOJA PARA FELCO 800	5	7	12
800G/2	-	CONTRA-HOJA PARA FELCO 800G	2	4	5
810/2	-	CONTRE-LAME POUR FELCO 810	5	7	12
6/6	-	TORNILLO CONTRA-HOJA	15	20	40
20/9	-	TUERCA DENTADA	6	10	10
2/16	-	SECTOR DENTADO	6	10	10
6/7	-	TORNILLO SECTOR DENTADO	15	20	40
70/52	-	PERNO	10	20	30
800/17	26.40298	CORDÓN PODADERA	3	5	8
800/916	26.50439	KIT DE MANTENIMIENTO PODADERA <b>FELCO 800 Y FELCO 800G</b> (EJE DE BIELA 800/5, 2 BIELITAS 800/12, GATILLO 800/28, CIRCLIPS 80/10, CONJUNTO IMÁN 800/34, MUELLE 80/33, ARANDELA TUERCA DENTADA, ARANDELA SECTOR DENTADO, TORNILLO SECTOR DENTADO 7/7)	30	60	100
810/916	26.66485	KIT DE MANTENIMIENTO PODADERA <b>FELCO 810, FELCO 800M, HERRAMIENTAS CON CABEZA DE CORTE 800F O 800M</b> (EJE DE BIELA 800/5, 2 BIELITAS 800/12, GATILLO 800/28, CIRCLIPS 80/10, CONJUNTO IMÁN 800/34, MUELLE 80/33)	30	60	100
<b>PEQUEÑOS ACCESORIOS</b>					
80/38	26.01356	ANILLO ELÁSTICO EXTERIOR 10 (50 P.)	50	50	50
80/47	26.02157	TORNILLOS TC M 2-8 Z (100 P.)	100	100	100
80/37	26.02225	ARANDELA. DE CALADO ANILLO ELÁSTICO 10 (50 P.)	50	50	50
800/19	26.20051	TORNILLO F/90 M2*5 Z (100 P.)	100	100	100
800/29	26.37740	TORNILLO PLASTITE 2.2x6 (100 P.)	100	100	100
800/50	-	REVESTIMIENTO ANTIDESLIZANTE PARA CARCASA SUPERIOR Y INFERIORE (PAR)	3	6	10
800/11	-	TORNILLO PARA CARCASA INFERIORE	50	100	100
800/13	-	PROTECCIÓN DE SEGURIDAD	2	5	5
800/15A	-	TOPE DELANTERA	5	10	10
800/14	-	TORNILLO PARA PROTECCIÓN DE SEGURIDAD	10	10	10

REF. FELCO	REF. PELLENC	DESIGNACIÓN	Cantidad para		
			30	60	100
			FELCO 800		
80/10	-	CIRCLIPS DIAM. 5	100	100	100
800/5	-	EJE DE BIELA	15	20	30
800/28	26.02037	GATILLO	15	20	30
<b>MATERIAL CONSUMIBLE</b>					
800/401	26.02170	GRASA HUSILLOS CON BOLAS (400 G)	1	1	1
800/402	26.02169	GRASA REDUCTOR GR 120 (400 G)	1	1	1
800/403	26.02168	GRASA DE RODAMIENTOS (200 G)	1	1	1
800/404	26.25589	GRASA 2GX AEROSOL PARA CONTACTOS ELÉCTRICOS	1	1	1
80/27	26.02353	ADHESIVO DOBLE CARA 9X20 MM (10 P.)	10	20	30



**APUNTES**

Lined area for notes with horizontal dotted lines.

## **GARANTÍA Y CLÁUSULA DE NO RESPONSABILIDAD**

En caso de ruptura de un componente mecánico, y bajo condiciones de una utilización normal y racional, así que de un mantenimiento conforme a la guía del usuario, FELCO SA garantiza sus fabricaciones a los clientes finales por un periodo de UN AÑO a partir de la entrega, sin que este tiempo pueda exceder un periodo de 18 meses después de la salida de la fábrica del material garantizado de acuerdo con las condiciones estipuladas en la garantía adjunta con la guía del usuario.

En caso de siniestro y de destrucción total o parcial del producto, la garantía de FELCO SA no podrá ser acordada, ni su responsabilidad puesta en duda, a menos que el beneficiario de la garantía aporte la prueba técnica precisa del origen del siniestro, de un defecto del material o de un vicio de construcción, y de los componentes del producto que está en causa.

La presente garantía contractual excluye cualquier otra responsabilidad de FELCO SA, explícita o implícita. A este título, la responsabilidad de FELCO SA no puede exceder los límites definidos más arriba y comprende limitativamente la reparación o el cambio, a elección única de FELCO SA, de las piezas reconocidas como defectuosas, así como eventualmente, la mano de obra necesaria para dicha reparación o cambio, sobre la base de los plazos de garantía establecidos por FELCO SA.

Cualquier intervención realizada en periodo de garantía deberá de manera obligatoria, bajo pena de privación de dicha garantía, ser efectuada por FELCO SA o por un distribuidor autorizado por FELCO SA.

Los gastos eventuales de inmovilización, de desplazamiento, de aproximación y de transporte siguen en cualquier caso a cargo del comprador.

En lo que se refiere a las piezas o equipos que no son fabricados por FELCO SA, en particular tornillo sinfin, batería, etc, la garantía se limita a la de los proveedores de FELCO SA. Nunca se garantiza las piezas con un desgaste normal resultado de la utilización.

FELCO SA y el distribuidor autorizado serán liberados de cualquier responsabilidad en los siguientes casos:

- Cuando las averías se deben a un defecto de mantenimiento, a la inexperiencia del usuario o a una utilización anormal.
- Cuando las revisiones y verificaciones no han sido efectuadas según las prescripciones del constructor.
- Cuando las piezas o accesorios de origen han sido reemplazados por piezas o accesorios de otro origen, o cuando el aparato vendido haya sido transformado o modificado.

La garantía se limita explícitamente a lo antes definido, en ningún caso FELCO SA puede ser obligada a pagar una indemnización a título de lo que sea.

Sin embargo, se precisa, que conforme a las disposiciones del decreto n° 78.464 del 24 de marzo de 1978, que la presente garantía contractual no se substituye a la garantía legal que obliga al vendedor a proteger el comprador contra todas las consecuencias de los defectos o vicios ocultos del objeto vendido.